



OH720, OP720, HI720, HI722

Cerberus® PRO

Detectores automáticos de incêndio



Para o bus de detecção C-NET

-
- | O detector de fumaça ideal para todas as aplicações
 - | Processamento de sinais com algoritmos de detecção
 - | Atribuição automática do endereço durante a colocação em serviço
 - | Detecção de incêndios emergentes
 - | Adequado para velocidades do ar até 5 m/seg. para OH720 e OP720
 - | Comunicação através de C-NET (endereçamento individual)

I Ambientais

- Processamento ecológico
- Materiais recicláveis
- Material electrónico e sintético facilmente separável

I Características

- Resistência a factores ambientais e de interferência como o pó, fibras, insetos, humidade, temperaturas extremas, interferência eletromagnética, vapores corrosivos, vibrações
- Não afetado por impactos, proteção contra sabotagem
- Componentes electrónicos de alta qualidade com proteção
- Isolador de curto-circuito integrado, que localiza a peça danificada no bus de detecção da central e isola-a entre 2 detectores
- Indicador de alarme (AI) integrado, visível a 360°
- Até 2 indicadores de alarme externos do tipo FDAI91/FDAI92/FDAI93 passíveis de ligação por detector
- Processamento de sinais com algoritmos de detecção
- Alocação automática do endereço durante a colocação em serviço
- O mesmo tipo de base do detector pode ser utilizado para cada tipo de detector, para cabeamento de alimentação à vista e cabeamento de alimentação embutida

I Acessórios opcionais

- Dispositivo de bloqueio do detector LP720 como proteção de possíveis furtos
- Chapa de características FDBZ291
- Vedante da base do detector RS720 para uma classe de proteção mais elevada
- Microterminal DBZ1190-AA (0,28 ... 0,5 mm²)
- Terminal de ligação DBZ1190-AB (1,0 ... 2,5 mm²)
- Base com sirene DBS720

Detector de fumaça de sensores múltiplos OH720



Componentes do detector de fumo de sensores múltiplos:

- Detector
- Tampa antipó para a protecção do detector da acumulação de pó durante obras de construção

Funcionalidade

- Funciona de acordo com o princípio de luz difusa com um sensor óptico de difusão para a frente
- A câmara de amostragem optoelectrónica resiste à luz estranha e perturbante, mas detecta de forma ideal as partículas de fumaça
- Um sensor térmico adicional aumenta a imunidade do detector de incêndios relativamente a indícios ilusórios
- Comportamento de detecção seleccionável através de diferentes conjuntos de parâmetros
- Imunidade contra as causas de alarme transitórias e erradas

Aplicações

- Para a detecção de incêndios com chamas causados pela combustão de matérias líquidas e sólidas, bem como incêndios latentes
- Para a detecção de incêndios em ambientes com indícios ilusórios

Detector de fumo OP720



Componentes do detector de fumaça:

- Detector
- Tampa antipó para a protecção do detector da acumulação de pó durante os trabalhos de construção

Funcionalidade

- Funciona de acordo com o princípio de luz difusa com um sensor óptico de difusão para a frente
- A câmara de amostragem optoeletrônica resiste à luz estranha e perturbante, mas detecta de forma ideal as partículas de fumaça
- Comportamento de detecção seleccionável através de diferentes conjuntos de parâmetros

Aplicações

- Para a detecção de incêndios - gerando fumaça e incêndios latentes

Detector térmico HI720 (estático+RoR)



Componentes do detector térmico:

- Detector
- Tampa antipó para a protecção do detector da acumulação de pó durante os trabalhos de construção

Funcionalidade

- Equipado com um sensor térmico
- Para requisitos rigorosos
- Comportamento de resposta ajustado com aumentos lentos e rápidos da temperatura como também da temperatura fixa
- Comportamento de detecção seleccionável através de diferentes conjuntos de parâmetros

Aplicações

- Adequado para áreas sujeitas a diferentes temperaturas ambiente
- Locais onde ocorram elevadas acumulações de pó ou sujeira ou sujeitos a uma percentagem de humidade elevada que possam provocar danos nas unidades de alarme convencionais

Detector térmico HI722 (estático)



Componentes do detector térmico:

- Detector
- Tampa antipó para a protecção do detector da acumulação de pó durante os trabalhos de construção

Funcionalidade

- Equipado com um sensor térmico
- Mede a temperatura ambiente, quando a temperatura máxima é ultrapassada, o detector envia um sinal de alarme para a central de detecção de incêndios

Aplicações

- Adequado para áreas onde ocorram elevadas variações temporárias da temperatura
- Locais onde ocorram elevadas flutuações de impurezas e calor que possam provocar danos nas unidades de alarme convencionais

Bases do detector DB721



Funcionalidade

- Base universal para todos os detectores de ponto da série Cerberus PRO FD720

Aplicações

- Para cabeamento de alimentação embutidos
- Para cabeamento de alimentação à vista, diâmetro do cabo até 8 mm

Ao utilizar uma base do detector com contato de loop (DB721), a linha de detecção não é interrompida, mesmo que o detector não esteja colocado na base.

Instalação

I Instalação simples

- Base universal com
 - 2 saídas na lateral para cabeamento de alimentação à vista com, no máximo, Ø8 mm
 - abertura traseira de grandes dimensões para instalação fácil da cabeamento de alimentação embutida
- As entradas de montagem de grandes dimensões facilitam a reutilização de orifícios existentes resultantes de outros sistemas
- Terminais de ligação para diâmetros do cabo de 1,6 mm²
- Local para terminais auxiliares 2x DBZ1190-AA e 2x DBZ1190-AB
- O detector pode ser fácil e manualmente aplicado na base, ou com o dispositivo de troca dos detectores DX791

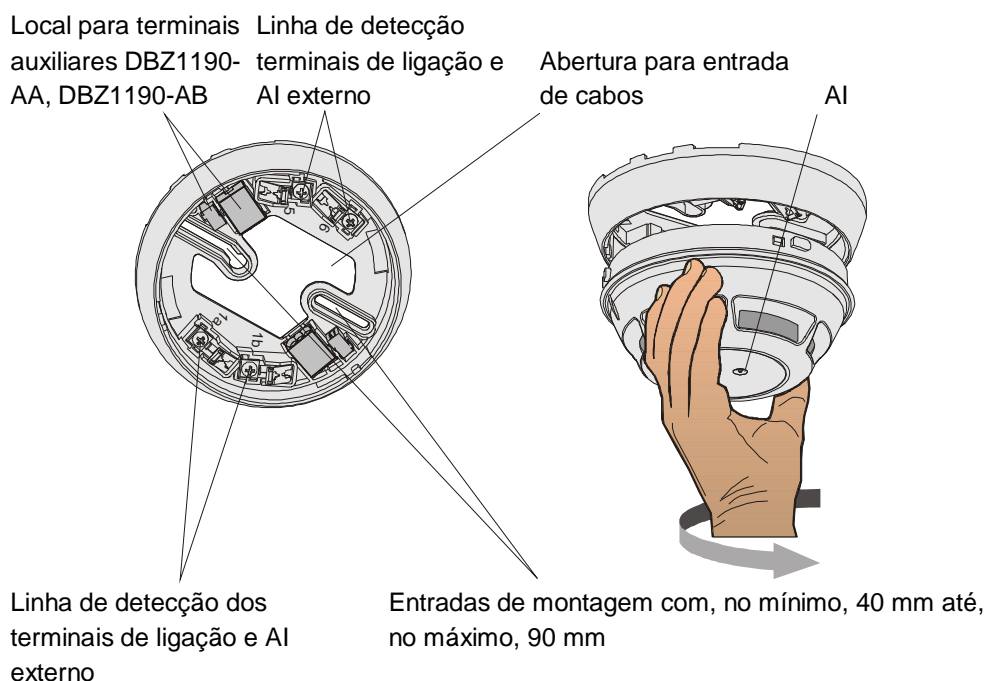

- indicador de alarme (AI) no centro do detector; sem necessidade de alinhamento.

Dispositivo de bloqueio do detector LP720

- Para proteger o detector de possíveis furtos

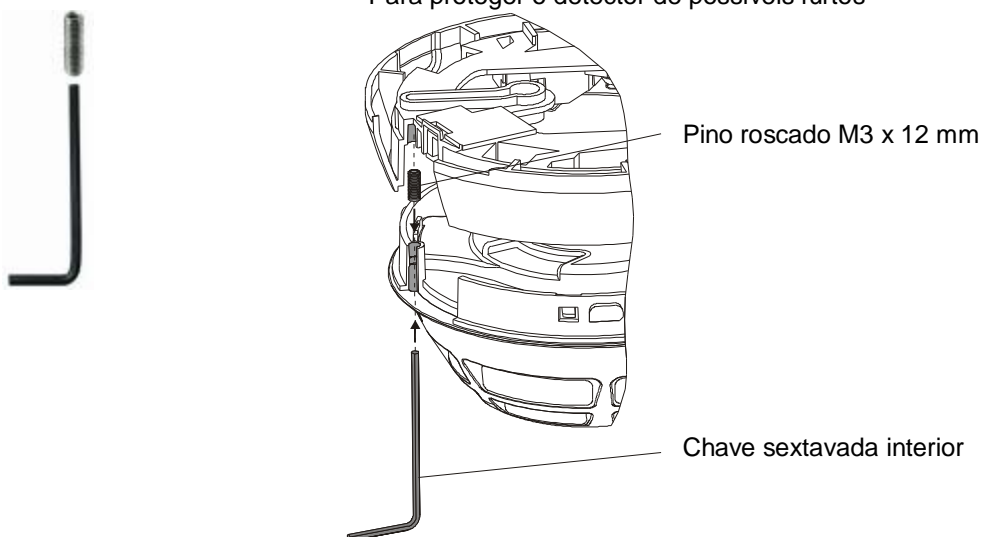

Chapa de características FDBZ291



- Para identificar o endereço da localização
- Aplicação apenas sem o vedante da base do detector RS720

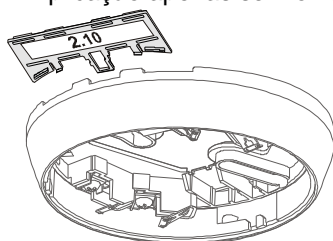

Vedante da base do detector RS720



- Para uma classe de protecção mais elevada

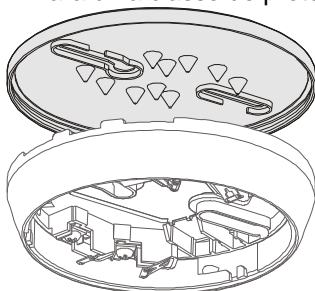

Microterminal DBZ1190-AA, terminal de ligação DBZ1190-AB



- Para condutores, no máximo, de 0,5 mm²



- Para condutores, no máximo, de 2,5 mm²
- Ponto de suporte para ligação em T, indicadores de alarme externos (AI) ou blindagem dos cabos
- Local para, no máximo, 2 terminais adicionais cada

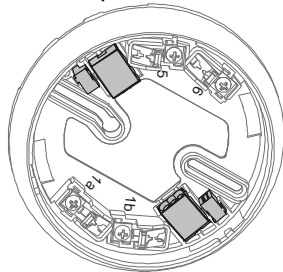

Base com sirene DBS720



- A base com sirene endereçável é utilizada para alarmes sonoros
- Aplicável com todos os detectores de ponto da série Cerberus PRO FD720

Para mais informações, consulte a folha de dados A6V10203095.

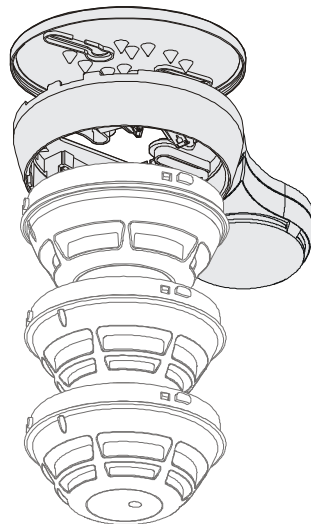



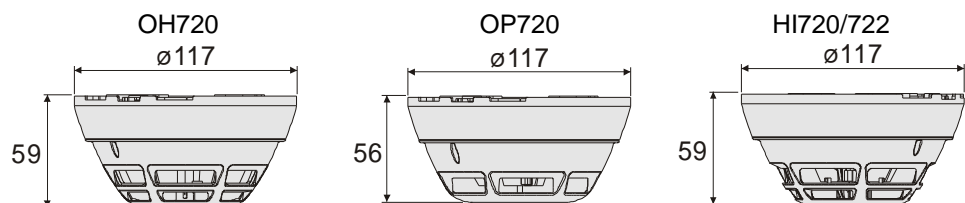

Dimensões do detector com base



Dados técnicos

	OH720	OP720	HI720 / HI722
Tensão de funcionamento (modulada)	CD 12 ... 33 V	CD 12 ... 33 V	CD 12 ... 33 V
Corrente de funcionamento (de repouso)	~230 µA	~220 µA	~200 µA
Indicador de alarme externo sem a base com sirene	2	2	2
Al passível de ligação e programável			
Temperatura de funcionamento	-10 ... +50 °C	-10 ... +50 °C	-10 ... +50 °C
Temperatura de armazenamento	-30 ... +70 °C	-30 ... +70 °C	-30 ... +70 °C
Humidade (é permitida a formação de condensação a curto prazo)	≤95 % rel.	≤95 % rel.	≤95 % rel.
Protocolo de comunicação	C-NET	C-NET	C-NET
Cor	branco, ~RAL 9010	branco, ~RAL 9010	branco, ~RAL 9010
Classe de proteção EN60529 / IEC529	IP40	IP40	IP40
- sem o vedante da base do detector RS720	IP42	IP42	IP42
Normas	CEA4021, EN 54-7, EN 54-17	EN 54-7, EN 54-17	EN 54-5, EN 54-17
Aprovações			
- VdS	G209064	G209068	G209065 /G209146
- LPCB	531d/01	531e/01	531f/01 / 531f/02
Velocidade do ar permitida	máx. 5 m/seg.	máx. 5 m/seg.	-
Compatibilidade do sistema C-NET		FS720	
Normas da qualidade do serviço		Norma Siemens SN 36350	

OH720	OP720	HI720	HI722
			
Siemens Schweiz AG, CH-8501 Zug Data: see manufacturing date on the product 0786-CPD-20711	Siemens Schweiz AG, CH-8501 Zug Data: see manufacturing date on the product 0786-CPD-20713	Siemens Schweiz AG, CH-8501 Zug Data: see manufacturing date on the product 0786-CPD-20712	Siemens Schweiz AG, CH-8501 Zug Data: see manufacturing date on the product 0786-CPD-20713
EN54-7, EN54-17 Point multi-sensor smoke detector; Safety in case of fire OH720 Technical data see Doc. A6V10212047	EN54-7, EN54-17 Point smoke detector; Safety in case of fire OP720 Technical data see Doc. A6V10212047	EN54-17 EN54-5, classes A23, A2S Point heat detector; Safety in case of fire HI720 Technical data see Doc. A6V10212047	EN54-17 EN54-5, class A2S Point heat detector; Safety in case of fire HI722 Technical data see Doc. A6V10212047

Detalhes para encomenda

	Referência	Peça n.º	Designação	Peso
	OH720	S54310-F2-A1	Detector de fumaça de sensores múltiplos	0,144 kg
	OP720	S54310-F1-A1	Detector de fumaça	0,138 kg
	HI720	S54310-F4-A1	Detector térmico (estático + RoR)	0,130 kg
	HI722	S54310-F3-A1	Detector térmico (estático)	0,130 kg
	DB721	S54319-F11-A1	Base do detector com contato de loop	0,100 kg
Acessórios	LP720	S54319-F9-A1	Dispositivo de bloqueio do detector (2 chaves sextavadas, 100 pinos sextavados de suporte)	0,040 kg
	FDBZ291	A5Q00002621	Chapa de características (10x)	0,034 kg
	RS720	S54319-F8-A1	Vedante da base do detector (10x)	0,014 kg
	DBZ1190-AA	BPZ:4677080001	Microterminal 0,28 ... 0,5 mm ²	0,001 kg
	DBZ1190-AB	BPZ:4942340001	Terminal de ligação 1,0 ... 2,5 mm ²	0,007 kg

Para mais informações, consulte o documento A6V10225323.